

Drift og vedligeholdelsesvejledning

Automatisk Branddør Lukning type ABDL 4000



Et anlæg består af en central/kontrolenhed, dørholdemagneter, røgdetektorer og dørlukningstryk samt eventuel ekstra strømforsyning og nødstrømsforsyning.

Kontrolenheden (afbilledet til venstre) er beregnet til automatisk lukning af branddøre, hvis der opstår røgudvikling i nærheden af dørene.

Normal drift:

Den grønne lampe NET lyser og dørene kan fastholdes.

Netsvigt:

Ved netsvigt slukker den grønne lampe NET og dørene lukker. Når nettet er tilbage, tænder den grønne lampe NET og dørene kan fastholdes.

Alarm:

Den røde lampe ALARM tænder og dørene lukker. Når røgen er væk trykkes på knappen AFSTIL, den røde lampe ALARM slukker og dørene kan fastholdes.

Fejl:

Den gule lampe FEJL tænder og dørene lukker. Tilkald Deres installatør for udbedring af fejlen.

Test:

Tryk og hold TEST kortvarigt. Den røde lampe ALARM og den gule lampe FEJL tænder og dørene lukker. Efter ca. 10 sekunder slukker lamperne igen og dørene kan fastholdes.

Ved brede porte og brug af elektromagnetisk bremse vil porten bruge længere end 10 sekunder (testperioden) på at lukke i. Derfor kan der være behov at trykke en ekstra gang på TEST.

Service:

Den gule lampe SERVICE tænder efter 1 år for at anvise at service er påkrævet.

Hvis jumperen til service lampen er fjernet, skal timer stadigvæk resettes (på printpladen) før TEST knappen virker igen

Anlægget skal afprøves i henhold til DBI retningslinie 231 (2. udgave af juni 2024), mindst én gang i hvert kvartal.

Kvartalsvis funktionsafprøvning

Bygningsejer/bruger skal udpege en driftsansvarlig person, der er pålagt ansvaret for at tilse, at anlægget er funktionsdygtigt.

Den driftsansvarlige skal mindst én gang i kvartalet kontrollere, at brandmæssige døre, porte, lemme eller lign. Med ABDL-anlæg lukker korrekt, når dette udløses ved test/prøveknappen. Herunder at:

- Anlæg, der er i alarmtilstand, retableres
- Fejlrømte anlæg repareres
- Oplag eller andet, der kan forhindre korrekt dørlukning fjernes
- Døre, der ikke lukker helt til fals samt låse, der ikke går i indgreb, skal justeres, repareres eller smøres.

Disse kvartalsvise funktionsafprøvninger, de nedenfor angive årlige serviceeftersyn samt øvrige vedligeholdelse af ABDL-anlæg skal kunne dokumenteres i form af logskemaer, logbøger eller digital logging.

Årlig service af ABDL anlægget skal udføres af en installatør.

Mindste omfang af service:

- Kontrol af at alle ABDL-anlæg er i normal driftstilstand.
- Funktionsprøve af mindst halvdelen af alle enheder/anlæg (centraludstyr, røg- og termodektorer, dørlukningstryk mv. så alle enheder er funktionsprøvet inden for en 2årig periode)
- Kontrol af, at døre lukker helt til fals samt at låsens fælle går i indgreb
- Rensning og/eller udskiftning af detektorer i nødvendigt omfang.

Funktionsprøve af detektorer udføres med testrøg eller testgas.

Termodektorer funktionsprøves med varme. Andre funktionsprøver kan anvendes, hvis metoden kontrollerer, at komponenter er funktionsduelige og at kammeret i røgdetektorer er åbent for røgindtrængning.

Som dokumentation for udført serviceeftersyn skal eftersynet noteres i driftsloggen og centraludstyret forsynes med en selvklæbende mærkat med følgende oplysninger:

- Dato for serviceeftersyn.
- Firmanavn og telefonnummer.

For forsamlingslokaleafsnit indrettet til mere end 150 personer skal el-installationerne hvert andet år kontrolleres af en autoriseret el-installatørvirksomhed og el-sikkerhedsattesten skal fornyes jf. bygningsreglementets vejledninger. Dette eftersyn dækker også ABDL-anlæg.

Monteringsvejledning ABDL 4000

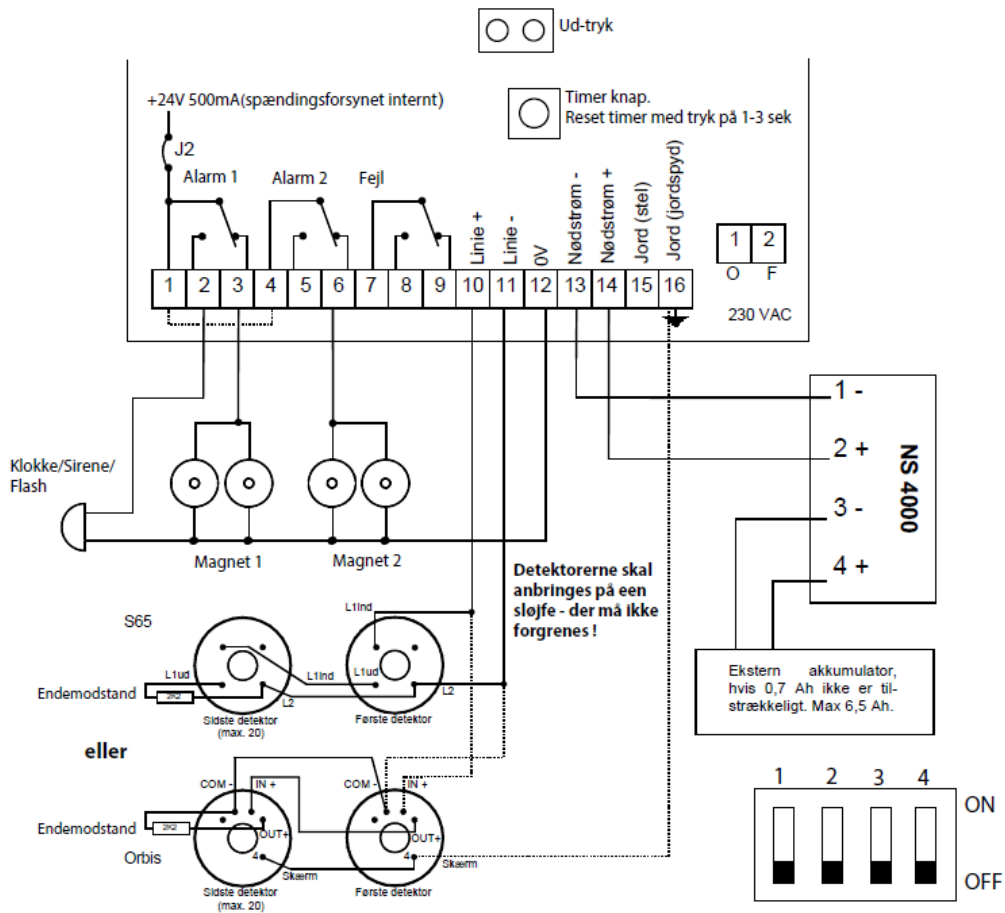

Relæer er vist i normal drift. Fjernes J2 vil relæerne Alarm 1 og Alarm 2 være potentialfrie. Den striplede linie mellem relæerne Alarm1 og Alarm 2 skal lægges eksternt og vil give Alarm 2 samme potentiale som Alarm 1. Endemodstand skal være 2,2kOhm / 1W. Magnet 1 og Magnet 2 er udgange til dørholdemagneter. Magnet 2 er tidsforsinket 5 sekunder.

1	2	3	4	
OFF	OFF	OFF	OFF	ABDL4000
ON	OFF	OFF	OFF	ABDL NL
OFF	ON	OFF	OFF	BSX 10
OFF	OFF	ON	OFF	Fire Pro

Jumper på ABDL Key print, skal være monteret ved brug, af service timer funktion.